

Самоклеющаяся адгезивная крепежная лента

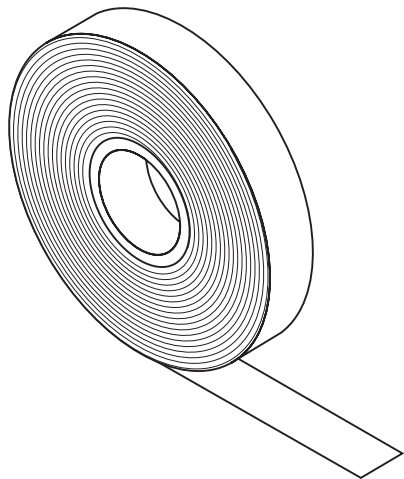

Применение

Крепление нагревательной ленты на трубах с поддержанием высоких температур.

Используется со всеми типами нагревательных лент.

Технические характеристики

Длина	33 м
Ширина	11 мм
Стойкость к постоянному воздействию температуры	200 °С
Рекомендуемая температура монтажа	не ниже -15 °С
Адгезивный материал	модифицированный силикон

Информация для заказа

Лента крепежная FT/НТМ

Продукция не подлежит обязательной сертификации